

Charakteristika a použitie

Lexan* Thermoclear* Plus LT2UV16/3TS/2700 je vysokokvalitná polykarbonátová platňa s komorovou štruktúrou určená na zasklievanie svetlíkov a stien hál, prístreškov, skleníkov a bazénov, plotov a prepážok.

Tento typ je ponúkaný aj v prevedení Easy Clean, Hammered Glass Look“GF“, Drippard a Solar Control.

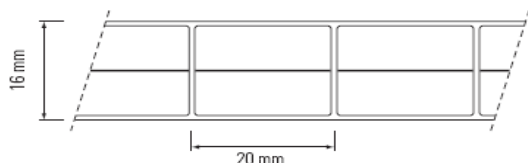

- Komorová trojvrstvová štruktúra
- Výborná tepelnoizolačná schopnosť (U - hodnota = 2,27 W / m² . K)
- Obojstranná UV ochrana
- Odolnosť proti poveternostným vplyvom
- Veľmi dobrá nárazová odolnosť
- Stálosť od - 40 °C do + 120 °C
- Vysoká priepustnosť svetla (číra)
- Nízka hmotnosť, dobrá manipulácia

Obojstranná UV ochrana

Platne Lexan* Thermoclear* Plus (LT2UV) sú opatrené obojstrannou ochrannou vrstvou, ktorá chráni platne pred ultrafialovým žiarením a tak zabraňuje znehodnoteniu materiálu, ktoré spôsobuje slnečné UV žiarenie. Obojstranná UV - ochrana má výhodu pri zasklení stien v exteriéri v prípade, že sú obidve strany steny vystavené slnečnému žiareniu. Okrem toho odstraňuje riziko nesprávnej montáže otočením a pri rezaní platní napríklad na trojuholníky minimalizuje prípadný odpad, keďže je možné obrátiť platne. (Platne s úpravou Drippard majú jednostrannú UV-ochranu).

Záruka

Na platne Lexan* Thermoclear* poskytuje výrobca Sabic Innovative Plastics limitovanú desaťročnú záruku. Pri správnej manipulácii, montáži a ošetrovaní platní sa záruka vzťahuje na optické a fyzikálne vlastnosti. Platne si dlhodobo zachovávajú pevnosť, farebnosť, vysokú priepustnosť svetla a odolnosť proti počasiu. Podrobné informácie žiadajte od dodávateľa.

Inštalácia

Platne Lexan* Thermoclear* Plus sa ukladajú tak, aby kanáliky boli v smere spádnice (minimum 5°). Pred samotnou inštaláciou treba z kanálikov stlačeným vzduchom odstrániť nečistoty a na hornej i dolnej strane platňu uzatvoriť tesniacou páskou. Najlepšie je platňu prichytiť po všetkých stranách prítlačnou lištou s gumeným tesnením. Hĺbka zasunutia je minimálne 20 mm, dilatačná medzera cca 3 mm na 1m. Typické podmienky inštalácie boli merané a počítané podľa správy pre Výskum výstavby a konštrukcie číslo B-90-480, Holandskej organizácie pre vedecký výskum aplikácií /TNO/. Informácie o inštalácii žiadajte od Sabic Innovative Plastics, alebo od dodávateľa.

Výrobný sortiment LT2UV16/3TS/2700

Šírka: 2100 mm (1250 mm, 1600 mm)

Dĺžka: 6000 mm (7000 mm)

Farba: číra 112, opál WH7A092X, (bronz 515055)

Údaj v zátvorke je možnosť na objednávku alebo podľa stavu na sklade

Výrobná tolerancia hrúbka - 0,5 + 1 mm, hmotnosť ± 4 %

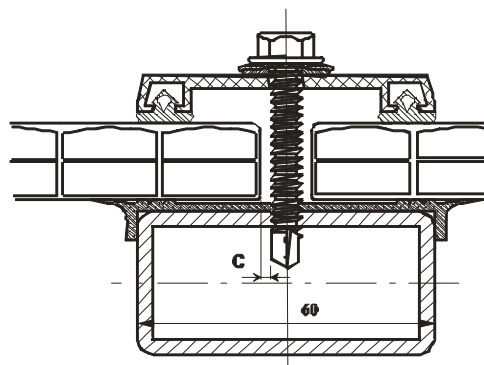

Typické vlastnosti:

vlastnosť	metóda testu	jednotka	veľkosť	Priepustnosť	svetelná (± 3 %)	slneč. žiarenia	EN 410	
Fyzikálne				Číry (112)	74 % LT	78 % TST		
Hmotnosť	-	g/m ²	2700	Opál (WH7A092X)	63 % LT	69 % TST		
Útlm hluku	DIN 52210	dB	21	Bronz (515055)	32 % LT	53 % TST		
Tepelné				Solar IR (GN8B038T)	55 % LT	52 % TST		
U - hodnota	EN673	W/m ² .K	2,27	Metallic (GY6A744M)	16 % LT	22 % TST		
Koeficient lineárnej tepelnej rozťažnosti	VDE 0304/1	m/m.°C	7x10 ⁻⁵	Koeficient tienenia				EN 410
Odporúčaná maximálna teplota použitia	UL746B	°C	100	Číry (112)		0,90		
Mechanické				Opál (WH7A092X)		0,79		
Nárazová odolnosť (simulovaný test ľadovca, 20 mm plastická guľa)	TNO Test	m/s	> 21	Bronz (515055)		0,61		
Pevnosť v ohybe		N·mm ² /mm	227510	Solar IR (GN8B038T)		0,60		
Pevnosť v strihu		N/mm	2,9469	Metallic (GY6A744M)		0,26		
				Trieda horľavosti				
				Štát	Test	Trieda		
				EU	EN13823	B - s1, d0		

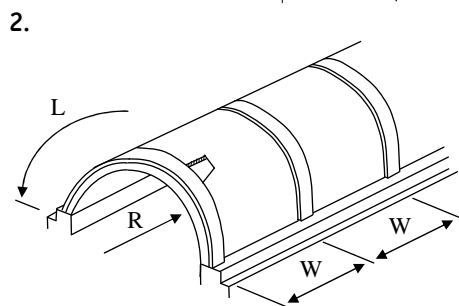
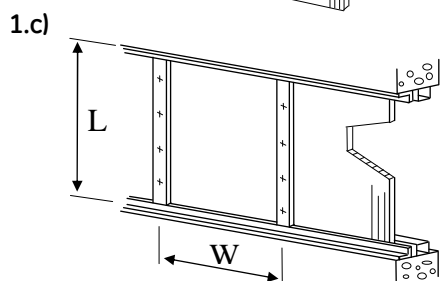
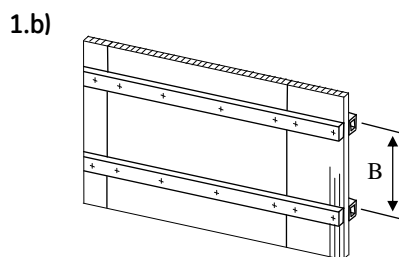
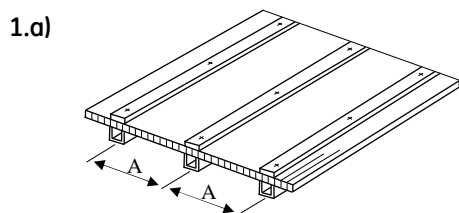

LT2UV16/3TS/2700: Inštalačné parametre

1. Rovné aplikácie:

a) Uchytenie na dvoch stranách, rovnobežne s komôrkami

Zaťaženie* (N/m ²)	600	800	1000	1200	1400	1600	1800	≥ 2000
Šírka uchytenia A (mm)	1100	980	880	810	750	700	665	620

b) Uchytenie na dvoch stranách, kolmo na komôrky

Zaťaženie* (N/m ²)	600	800	1000	1200	1400	1600	1800	>2000
Výška uchytenia B (mm)	1450	1325	1240	1180	1130	1085	1050	1000

c) Uchytenie na všetkých stranách

Zaťaženie* (N/m ²)	600	800	1000	1200	1400	1600	1800	≥ 2000
L : W ≤ 1	Šírka	2100	1950	1825	1725	1650	1550	1475
L : W ≤ 1,5	platne	1420	1310	1210	1120	1060	1000	950
L : W > 1,5	W (mm)	1100	980	880	810	750	700	665

*Bezpečnostný faktor 1,5 proti počítanému vytlačeniu

2. Oblúkové aplikácie, uchytenie na všetkých stranách

Polomer (mm)	Zaťaženie** (N/m ²)	600	800	1000	1200	1400	1600	1800	≥ 2000
2800	šírka	2100	1920	1580	1330	1150	1020	920	830
3000	platne	2100	1780	1450	1210	1060	940	840	
3200	W (mm)	2050	1620	1320	1110	970	860		
3400		1920	1480	1210	1030				
3600		1780	1400	1120					
3800		1670	1300	1040					
4000		1560	1200						
4200		1460	1120						
4400		1360							
4600		1300							
4800		1200							

Minimálny polomer ohybu = 2800 mm

Minimálna dĺžka zakrivenia - musí spĺňať podmienku: pomer L : W ≥ 2

** Bezpečnostný faktor 2,0 proti počítanému vytlačeniu.

Všetky platne Lexan* môžu byť dodávané aj v neštandardných šírkach, dĺžkach a farbách. Taktiež v neštandardných cenách, garanciách dodávok a ostatných podmienkach predaja. Výrobok alebo jeho špecifikácie môžu byť zmenené bez oznámenia