

## Charakteristika a použitie

Lexan\* Thermoclear\* Plus LT2UV32/5X/3800 je vysokokvalitná, veľmi odolná polykarbonátová platňa s komorovou štruktúrou určená na zasklievanie svetlíkov a stien hál, átrií, zimných záhrad, prístreškov, skleníkov a bazénov.

Tento typ je ponúkaný aj v prevedení Easy Clean, Hammered Glass Look“GF“ a Solar Control.

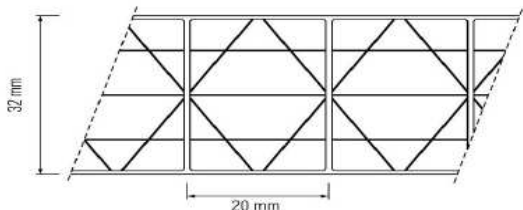

- Komorová päťvrstvová X - štruktúra
- Výborná tepelnoizolačná schopnosť ( U - hodnota = 1,32 W / m<sup>2</sup> . K )
- Obojstranná UV ochrana
- Odolnosť proti poveternostným vplyvom
- Vynikajúca nárazová odolnosť
- Stálosť od - 40 °C do + 120 °C
- Dobrá priepustnosť svetla (číra)
- Nízka hmotnosť, dobrá manipulácia

## Obojstranná UV ochrana

Platne Lexan\* Thermoclear\* Plus (LT2UV) sú opatrené obojstrannou ochrannou vrstvou, ktorá chráni platne pred ultrafialovým žiarením a tak zabráňuje znehodnoteniu materiálu, ktoré spôsobuje slnečné UV žiarenie. Obojstranná UV - ochrana má výhodu pri zasklení stien v exteriéri v prípade, že sú obidve strany steny vystavené slnečnému žiareniu. Okrem toho odstraňuje riziko nesprávnej montáže otočením a pri rezaní platní napríklad na trojuholníky minimalizuje prípadný odpad, keďže je možné obrátiť platne. (Platne s úpravou Drippgard majú jednostrannú UV-ochranu).

## Záruka

Na platne Lexan\* Thermoclear\* poskytuje výrobca Sabic Innovative Plastics limitovanú desaťročnú záruku. Pri správnej manipulácii, montáži a ošetrovaní platní sa záruka vzťahuje na optické a fyzikálne vlastnosti. Platne si dlhodobo zachovávajú pevnosť, farebnosť, vysokú priepustnosť svetla a odolnosť proti počasiu. Podrobné informácie žiadajte od dodávateľa.

## Inštalácia

Platne Lexan\* Thermoclear\* Plus sa ukladajú tak, aby kanáliky boli v smere spádnice (minimum 5°). Pred samotnou inštaláciou treba z kanálikov stlačeným vzduchom odstrániť nečistoty a na hornej i dolnej strane platňu uzatvoriť tesniacou páskou. Najlepšie je platňu prichytiť po všetkých stranách prítlačnou lištou s gumeným tesnením. Hĺbka zasunutia je minimálne 20 mm, dilatačná medzera cca 3 mm na 1m. Typické podmienky inštalácie boli merané a počítané podľa správy pre Výskum výstavby a konštrukcie číslo B-90-480, Holandskej organizácie pre vedecký výskum aplikácií /TNO/. Informácie o inštalácii žiadajte od Sabic Inovative Plastics, alebo od dodávateľa.

## Výrobný sortiment LT2UV32/5X/3800

**Šírka:** 1250 mm

**Dĺžka:** 6000 mm (7000 mm)

**Farba:** číra 112, opál WH7A092X, (bronz 515055)

Údaj v zátvorke je možnosť na objednávku alebo podľa stavu na sklade

Výrobná tolerancia hrúbka - 0,5 + 1 mm, hmotnosť ± 4 %

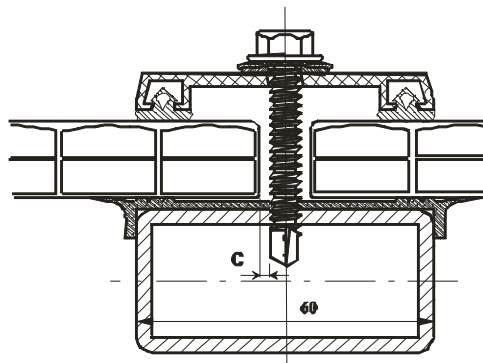

## Typické vlastnosti:

vlastnosť	metóda testu	jednotka	veľkosť
<b>Fyzikálne</b>			
Hmotnosť	-	g/m <sup>2</sup>	3800
Útlm hluku	DIN 52210	dB	24
<b>Tepelné</b>			
U - hodnota	EN673	W/m <sup>2</sup> .K	1,32
Koeficient lineárnej tepelnej rozťažnosti	VDE 0304/1	m/m.°C	7x10 <sup>-5</sup>
Odporúčaná maximálna teplota použitia	UL746B	°C	100
<b>Mechanické</b>			
Nárazová odolnosť (simulovaný test ľadovca, 20 mm plastická guľa)	TNO Test	m/s	> 21
Pevnosť v ohybe		N·mm <sup>2</sup> /mm	898747
Pevnosť v strihu		N/mm	5328

Priepustnosť	svetelná (± 3 %)	slneč. žiarenia	EN 410
Číry (112)	55 % LT	65 % TST	
Opál (WH7A092X)	48 % LT	48 % TST	
Solar IR (GN8B038T)	36 % LT	42 % TST	
Koeficient tienenia			EN 410
Číry (112)		0,75	
Opál (WH7A092X)		0,55	
Solar IR (GN8B038T)		0,49	
<b>Trieda horľavosti</b>			
Štát	Test	Trieda	
EU	EN13823	B - s1, d0	

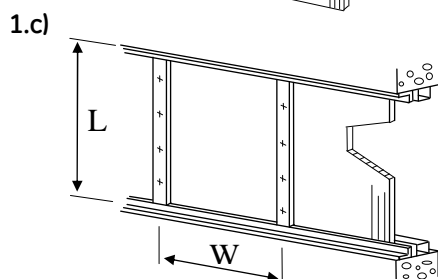
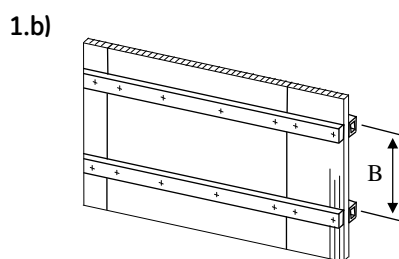
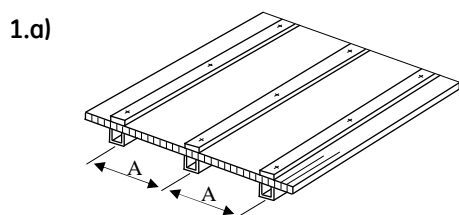

### LT2UV32/5X/3800: Inštalčné parametre (iba rovné aplikácie)+

Keďže platne majú vďaka päťstennej X - štruktúre výbornú pevnosť, je ich možné montovať v maximálnej šírke 1250 mm, ak sú splnené tieto podmienky :

- zataženie  $\leq 2500 \text{ N/m}^2$ , počítané s bezpečnostným faktorom 1,5 proti vytlačeniu
- uchytenie na dvoch stranách, rovnobežne s komôrkami alebo uchytenie na všetkých stranách
- hĺbka zasunutia je minimálne 20 mm

Všetky platne Lexan\* môžu byť dodávané aj v neštandardných šírkach, dĺžkach a farbách. Taktiež v neštandardných cenách, garanciách dodávok a ostatných podmienkach predaja. Výrobok alebo jeho špecifikácie môžu byť zmenené bez oznámenia